

J  
E  
T  
R  
A  
C  
K





## DESCRIPCION

La nueva SERIE JETRACK incorpora la novedad de poder elegir entre tres anchos (600, 700 y 800), y lo que es más importante, se encuentra disponible en 19" y sistema métrico, existiendo la posibilidad de instalar una mayor variedad de equipos en su interior.

En cuanto a la variedad de puertas (metálica y cristal con perfiles de aluminio) dispone de dobles puertas traseras y delanteras en opción.

Con la novedosa tecnología **QTI (QUICK TO INSTALL)** se consigue un gran ahorro en el tiempo de instalación, ya que gracias a la total accesibilidad del rack permite instalar los equipos fácil, cómoda y rápidamente.

## CARACTERISTICAS CONSTRUCTIVAS

- Construcción en acero y aluminio.
  - Soportes de equipos de 19" o métricos desplazables en profundidad en pasos de 25 mm.
  - Paneles laterales de desmontaje rápido con cerradura y llave.
  - Diferentes tipos de puerta delantera y posterior de desmontaje rápido con cerradura y llave.
  - Diferentes tipos de techo elevables 20 mm. para facilitar la aireación.
  - Puntos de toma de tierra.
  - Amplia gama de suministro de 14U a 46U y de 26 SU a 82 SU de altura, tres profundidades 600, 800 y 900 mm y tres anchuras 600, 700 y 800 mm.
  - Diferentes opciones de entrada de cables.
- El color de suministro estándar es RAL 9002 para laterales y puertas delantera y trasera y el resto del bastidor se suministra en RAL 7022.

## EJEMPLO DE PEDIDO

Para un bastidor de 41U, ancho 600 mm. y 600 mm. de profundidad, un kit de soportes de 19", con puerta delantera de cristal, puerta posterior larga, sobretecho ciego la configuración de la orden sería la siguiente:



## DESCRIPTION

The new SERIE JETRACK introduces the novelty between three widths (600, 700 and 800 mm) and what is the most important, it is available in 19" and metric system, having the possibility to install a bigger amount of different equipment inside.

Regarding the variety of doors (metallic and glass with aluminium profiles) has double rear and front doors as an option.

With the new technology **QTI (QUICK TO INSTALL)** it is produced a big save in the installation time, thanks to the total racks accessibility being able to install the equipment in an easy, comfortable and fast way.

## CONSTRUCTIVE CHARACTERISTICS

- Built in steel and aluminium.
- 19" or metric equipment supports, movable in depth, by steps of 25 mm.
- Side panels of easy disassembly with key lock.
- Different kinds of front and rear door of easy disassembly, with key lock.
- Different types of raising roof of 20 mm. to enable ventilation.
- Takes of ground connection.
- Wide range of possibilities, from 14U to 46U and from 26 SU to 82 SU of height, three depths 600, 800 and 900 mm and three widths 600, 700 and 800 mm.
- Different options of cable entry.

The standard supply colour is RAL 9002 for lateral panels, front and rear doors, and RAL 7022 for the rest of the rack.

## EXAMPLE OF AN ORDER

For a frame of 41U, 600 mm. width and 600 mm. depth, 19" supports kit pair, supplied with front glass door, full height rear door, full top cover the order should be the following:



## DESCRIPTION

La nouvelle SERIE JETRACK présente la nouveauté de pouvoir choisir parmi trois épaisseurs (600, 700 et 800), et ce qui est plus important, elle est disponible en 19" et système métrique en offrant la possibilité d'installer une plus grande variété d'équipements dans son intérieur.

Quant à la variété de portes (métallique et verre avec des profils en aluminium), elle dispose de double portes postérieures et antérieures comme option

Avec la nouvelle technologie **QTI (QUICK TO INSTALL)** une grande économie est réalisée dans le temps d'installation, puisque grâce à l'accèsibilité totale au châssis, il est possible d'installer les équipements de façon simple, confortable et rapide.

## CARACTERISTIQUES DE CONSTRUCTION

- Construction en acier et en aluminium.
- Supports d'équipements de 19" o métriques déplaçables en profondeur en crans de 25 mm.
- Panneaux latéraux de démontage rapide avec serrure et clé.
- Différents types de portes de toit pouvant s'élever de 20 mm pour faciliter l'aération.
- Points de prise de terre.
- Vaste gamme de distribution de 14U à 46 U, et de 26 SU à 82 SU de hauteur, trois profondeurs 600, 800 et 900 mm et trois largeurs 600, 700 et 800 mm.
- Différentes options d'entrée de câbles.

La couleur de livraison standard est RAL 9002 pour les latéraux et les portes de devant et de derrière, le rest est RAL 7022.

## EXEMPLE DE COMMANDE

Pour une baie de 41U et 600 mm. de largeur et 600 mm de profondeur, un kit de supports de 19", avec porte de devant en verre, porte postérieure longue, surtôt plein, la configuration de la commande serait la suivante :

CANTIDAD QUANTITY QUANTITE	DESCRIPCION / DESCRIPTION / DESCRIPTION	CODIGO PART NUMBER CODE
1	Estructura básica/Basic Structure/Structure de base	300.66.41
1	Kit de soportes de 19" (par)/19" supports kit (pair)/Kit de supports de 19" (paire)	310.60.41
1	Puerta frontal sencilla cristal/Simple glass front door/Porte frontale simple en verre	313.60.41
1	Puerta posterior larga/Long rear door/Porte postérieure longue	315.60.41
1	Sobretecho ciego/Full top cover/Toit plein	317.66.00

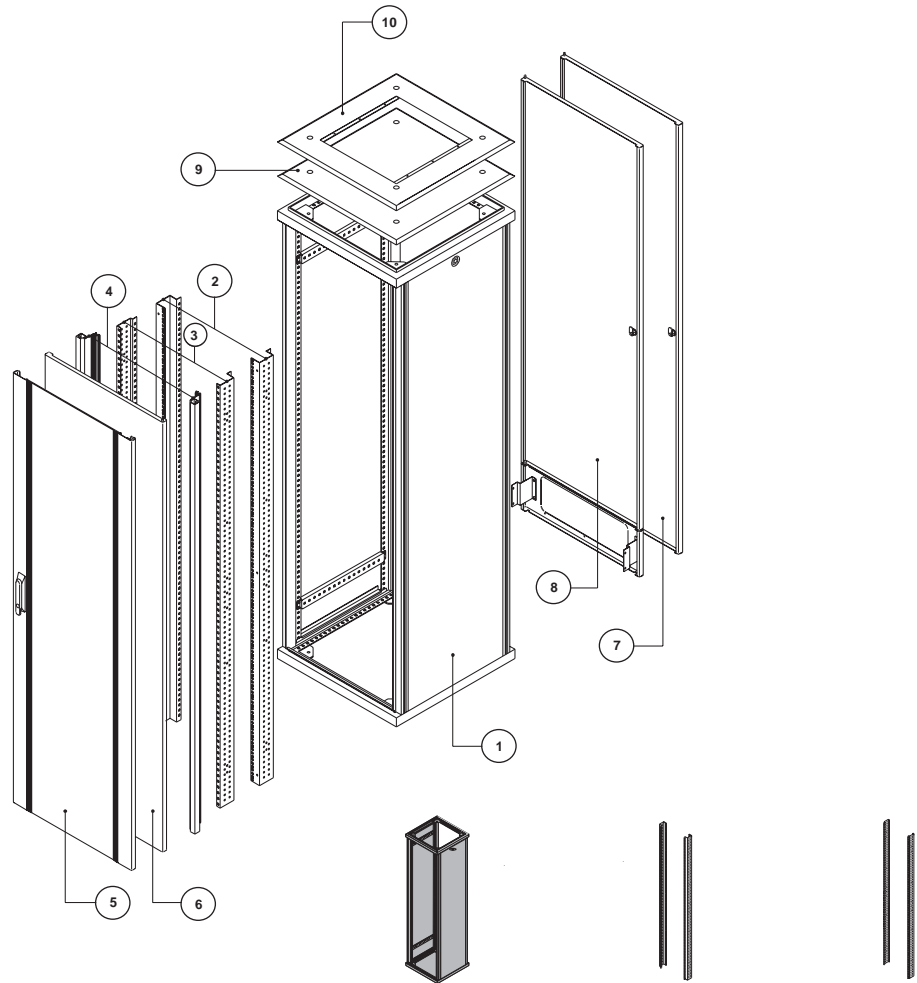

1 U = 44,45 mm.  
1 SU = 25 mm.

19" (U)	METRIC (SU)	Alt. x Fon./Hei. x Dep./Hau. x Fon.	ITEM 1	ITEM 2	ITEM 3
<b>ANCHO / WIDTH / LARGEUR 600</b>					
14	26	800 x 600	300.66.14	310.60.14	311.60.26
19	34	1000 x 600	300.66.19	310.60.19	311.60.34
23	42	1200 x 600	300.66.23	310.60.23	311.60.42
28	50	1400 x 600	300.66.28	310.60.28	311.60.50
32	58	1600 x 600	300.66.32	310.60.32	311.60.58
37	66	1800 x 600	300.66.37	310.60.37	311.60.66
41	74	2000 x 600	300.66.41	310.60.41	311.60.74
46	82	2200 x 600	300.66.46	310.60.46	311.60.82
23	42	1200 x 800	300.68.23	310.60.23	311.60.42
28	50	1400 x 800	300.68.28	310.60.28	311.60.50
32	58	1600 x 800	300.68.32	310.60.32	311.60.58
37	66	1800 x 800	300.68.37	310.60.37	311.60.66
41	74	2000 x 800	300.68.41	310.60.41	311.60.74
46	82	2200 x 800	300.68.46	310.60.46	311.60.82
41	74	2000 x 900	300.69.41	310.60.41	311.60.74
<b>ANCHO / WIDTH / LARGEUR 700</b>					
28	50	1400 x 600	300.76.28	310.70.28	311.70.50
32	58	1600 x 600	300.76.32	310.70.32	311.70.58
37	66	1800 x 600	300.76.37	310.70.37	311.70.66
41	74	2000 x 600	300.76.41	310.70.41	311.70.74
46	82	2200 x 600	300.76.46	310.70.46	311.70.82
28	50	1400 x 800	300.78.28	310.70.28	311.70.50
32	58	1600 x 800	300.78.32	310.70.32	311.70.58
37	66	1800 x 800	300.78.37	310.70.37	311.70.66
41	74	2000 x 800	300.78.41	310.70.41	311.70.74
46	82	2200 x 800	300.78.46	310.70.46	311.70.82
<b>ANCHO / WIDTH / LARGEUR 800</b>					
32	58	1600 x 600	300.86.32	310.80.32	311.80.58
37	66	1800 x 600	300.86.37	310.80.37	311.80.66
41	74	2000 x 600	300.86.41	310.80.41	311.80.74
46	82	2200 x 600	300.86.46	310.80.46	311.80.82
32	58	1600 x 800	300.88.32	310.80.32	311.80.58
37	66	1800 x 800	300.88.37	310.80.37	311.80.66
41	74	2000 x 800	300.88.41	310.80.41	311.80.74
46	82	2200 x 800	300.88.46	310.80.46	311.80.82
41	74	2000 x 900	300.89.41	310.80.41	311.80.74

ITEM	DESCRIPCION/DESCRIPTION/DESCRIPTION	OBSERVACIONES/OBSERVATIONS/OBSERVATIONS
1	Estructura básica Basic Frame Structure de base	Equipada con la estructura básica que incluye 2 paneles laterales con llave, 4 pies niveladores. Provided with the basic frame that includes 2 lateral panels with key lock, 4 leveling feet. Elle est équipée avec la structure de base qui inclue deux panneaux latéraux avec clé, 4 pieds nivelateurs.
2	Kit columnas 19" (par) 19" colums kit (pair). / Kit de colonnes de 19" (pair)	Par de soportes de equipos de 19" y las fijaciones necesarias. 19" equipment support pair and the necessary fixings. / Paire de support d'équipements de 19" et les fixations nécessaires.
3	Kit columnas métricas (par) Metric colums kit (pair) / Kit colonnes métriques (pair)	Par de soportes de equipos métricos y las fijaciones necesarias. Metric equipment support pair and the necessary fixings. / Paire de support d'équipements métriques et les fixations nécessaires.
4	Embellecedores 19" (par) 19" Embelleship profiles (pair) / Embellisseurs 19" (pair)	Par de embellecedores 19" para rack sin puerta. 19" embelleship profiles (pair) for racks without front door. / Paire d'enjoliveurs 19" pour des baies sans porte.
5	Puerta frontal sencilla cristal Single glass front door/ Porte frontale simple verre	Con cerradura de maneta ergonómica. Lock with ergonomic handle. / Avec serrure à poignée ergonomique.
6	Puerta frontal sencilla metálica Single metallic front door/Porte frontale simple métallique	Con cerradura de maneta ergonómica. Lock with ergonomic handle. / Avec serrure à poignée ergonomique.
7	Puerta posterior larga Long rear door / Porte postérieure longue	Con cerradura con llave With key lock. / Avec serrure avec clé.
8	Puerta posterior corta Short rear door / Porte postérieure courte	Con cerradura con llave, incluye panel paso de cables posterior. With key lock, includes rear cable entry panel. / Avec serrure avec clé, il comprend un panneau passage de câbles postérieur.
9	Sobretecho ciego Full top cover / Surtoit aveugle	Se puede sobre elevar para permitir la adecuada ventilación de los equipos. It can be lifted up to allow equipment's ventilation / Il peut être levé pour permettre une ventilation appropriée des équipements.
10	Sobretecho multifunción Multifunction top cover / Surtoit multifonction	Es indispensable a la hora de instalar las opciones multifunción. It is necessary when installing the multifunction options. / Il est indispensable au moment d'installer les options multifonction.

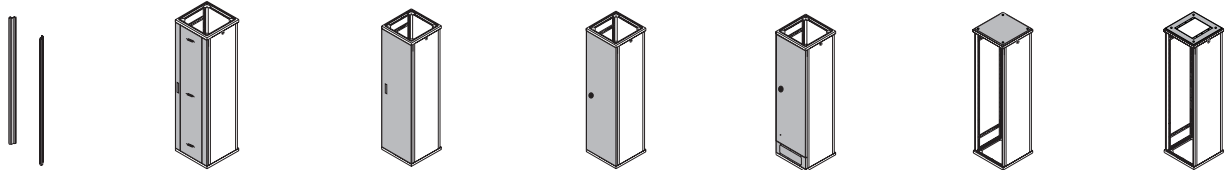

ITEM 4	ITEM 5	ITEM 6	ITEM 7	ITEM 8	ITEM 9	ITEM 10
312.00.14	313.60.14	314.60.14	315.60.14	—	317.66.00	318.66.00
312.00.19	313.60.19	314.60.19	315.60.19	316.60.19	317.66.00	318.66.00
312.00.23	313.60.23	314.60.23	315.60.23	316.60.23	317.66.00	318.66.00
312.00.28	313.60.28	314.60.28	315.60.28	316.60.28	317.66.00	318.66.00
312.00.32	313.60.32	314.60.32	315.60.32	316.60.32	317.66.00	318.66.00
312.00.37	313.60.37	314.60.37	315.60.37	316.60.37	317.66.00	318.66.00
312.00.41	313.60.41	314.60.41	315.60.41	316.60.41	317.66.00	318.66.00
312.00.46	313.60.46	314.60.46	315.60.46	316.60.46	317.66.00	318.66.00
312.00.23	313.60.23	314.60.23	315.60.23	316.60.23	317.68.00	318.68.00
312.00.28	313.60.28	314.60.28	315.60.28	316.60.28	317.68.00	318.68.00
312.00.32	313.60.32	314.60.32	315.60.32	316.60.32	317.68.00	318.68.00
312.00.37	313.60.37	314.60.37	315.60.37	316.60.37	317.68.00	318.68.00
312.00.41	313.60.41	314.60.41	315.60.41	316.60.41	317.68.00	318.68.00
312.00.46	313.60.46	314.60.46	315.60.46	316.60.46	317.68.00	318.68.00
312.00.41	313.60.41	314.60.41	315.60.41	316.60.41	317.69.00	318.69.00
312.00.28	313.70.28	314.70.28	315.70.28	316.70.28	317.76.00	318.76.00
312.00.32	313.70.32	314.70.32	315.70.32	316.70.32	317.76.00	318.76.00
312.00.37	313.70.37	314.70.37	315.70.37	316.70.37	317.76.00	318.76.00
312.00.41	313.70.41	314.70.41	315.70.41	316.70.41	317.76.00	318.76.00
312.00.46	313.70.46	314.70.46	315.70.46	316.70.46	317.76.00	318.76.00
312.00.28	313.70.28	314.70.28	315.70.28	316.70.28	317.78.00	318.78.00
312.00.32	313.70.32	314.70.32	315.70.32	316.70.32	317.78.00	318.78.00
312.00.37	313.70.37	314.70.37	315.70.37	316.70.37	317.78.00	318.78.00
312.00.41	313.70.41	314.70.41	315.70.41	316.70.41	317.78.00	318.78.00
312.00.46	313.70.46	314.70.46	315.70.46	316.70.46	317.78.00	318.78.00
312.00.32	313.80.32	314.80.32	315.80.32	316.80.32	317.86.00	318.86.00
312.00.37	313.80.37	314.80.37	315.80.37	316.80.37	317.86.00	318.86.00
312.00.41	313.80.41	314.80.41	315.80.41	316.80.41	317.86.00	318.86.00
312.00.46	313.80.46	314.80.46	315.80.46	316.80.46	317.86.00	318.86.00
312.00.32	313.80.32	314.80.32	315.80.32	316.80.32	317.88.00	318.88.00
312.00.37	313.80.37	314.80.37	315.80.37	316.80.37	317.88.00	318.88.00
312.00.41	313.80.41	314.80.41	315.80.41	316.80.41	317.88.00	318.88.00
312.00.46	313.80.46	314.80.46	315.80.46	316.80.46	317.88.00	318.88.00
312.00.41	313.80.41	314.80.41	315.80.41	316.80.41	317.89.00	318.89.00

## DESCRIPCION

Los bastidores de la SERIE **JETRACK LAN** tienen las mismas características técnicas y constructivas del resto de la gama.

Esta serie está especialmente concebida para cumplir con los requisitos necesarios en la mayoría de las instalaciones de redes.

Un sólo código define un bastidor con una completa gama de prestaciones.

### Configuración:

Esta configuración está compuesta por:

- 1 Estructura básica con dos paneles laterales con cerradura y llave y cuatro pies niveladores.
- Dos soportes de equipos de 19".
- 1 Puerta posterior larga con cerradura y llave.
- 1 Puerta delantera de cristal de seguridad de 5 mm., ahumado con cerradura ergonómica y llave.
- 1 Sobretecho ciego y elevable 20 mm.

### Suministro:

Totalmente montado.

## DESCRIPTION

Frames of SERIE **JETRACK LAN** fulfil the same technical and constructive features as the rest of the range.

This series is specially conceived to meet the necessary requirements of most network facilities.

Only one code defines a frame that provides a complete range of benefits.

### Configuration:

The configuration of this rack is the following:

- 1 basic structure with two side panels, key lock and four leveling feet.
- Two 19" equipment supports.
- 1 long rear door with key lock.
- 1 front door in smoked security glass of 5 mm. and ergonomic key lock.
- 1 full top cover, liftable in 20 mm.

### Supply:

Wholly assembled.

## DESCRIPTION

Les baies de la SERIE **JETRACK LAN** ont les mêmes caractéristiques et de construction que le reste de la gamme. Cette série est spécialement conçue pour répondre aux exigences de la plupart des installations de réseaux.

Un seul code définit une baie avec une gamme complète de prestations.

### Configuration :

Cette configuration est composée de:

- 1 Structure de base avec deux panneaux latéraux avec serrure et clé et quatre pieds niveleurs.
- 2 Supports d'équipements de 19".
- 1 Porte postérieure longue avec serrure et clé.
- 1 Porte de devant en verre avec serrure de sécurité de 5 mm, fumée avec serrure ergonomique et clé.
- 1 Surtoit plain et pouvant être élevé de 20 mm.

### Livraison:

Complètement monté.



ANCHO BASTIDOR RACK'S WIDTH LARGEUR BAIE (mm.)	600			700			800		
	PROFUNDIDAD BASTIDOR / RACK'S DEPTH / PROFONDEUR BAIE (mm.)								
ALTURA BASTIDOR RACK'S HEIGHT HAUTEUR BAIE	600	800	900	600	800	900	600	800	900
14 U	301.66.14 LAN	—	—	—	—	—	—	—	—
19 U	301.66.19 LAN	—	—	—	—	—	—	—	—
23 U	301.66.23 LAN	301.68.23 LAN	—	—	—	—	—	—	—
28 U	301.66.28 LAN	301.68.28 LAN	—	301.76.28 LAN	301.78.28 LAN	—	—	—	—
32 U	301.66.32 LAN	301.68.32 LAN	—	301.76.32 LAN	301.78.32 LAN	—	301.86.32 LAN	301.88.32 LAN	—
37 U	301.66.37 LAN	301.68.37 LAN	—	301.76.37 LAN	301.78.37 LAN	—	301.86.37 LAN	301.88.37 LAN	—
41 U	301.66.41 LAN	301.68.41 LAN	301.69.41 LAN	301.76.41 LAN	301.78.41 LAN	—	301.86.41 LAN	301.88.41 LAN	301.89.41 LAN
46 U	301.66.46 LAN	301.68.46 LAN	—	301.76.46 LAN	301.78.46 LAN	—	301.86.46 LAN	301.88.46 LAN	—

FRENTE  
FRONT  
VUE FRONTALE

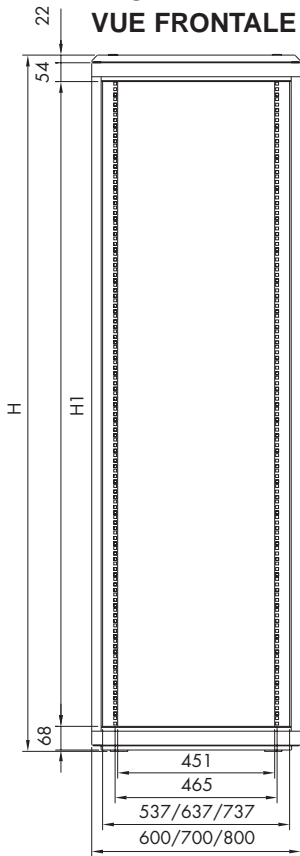

LATERAL  
LATERAL  
VUE LATERALE

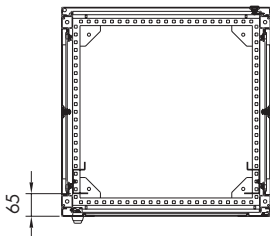
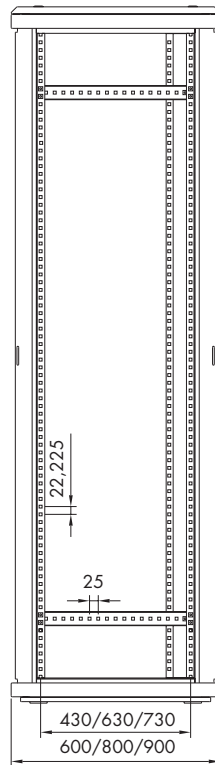

ALTURA/HEIGHT/HAUTEUR

U	SU	H	H1
46	82	2.200	2.052
41	74	2.000	1.852
37	66	1.800	1.652
32	58	1.600	1.452
28	50	1.400	1.252
23	42	1.200	1.052
19	34	1.000	852
14	26	800	652



## PUERTAS

### DESCRIPCION

Como gran novedad de esta serie, hay que destacar la simetría del bastidor, lo que significa que las puertas se pueden montar en cualquier cara del rack.

Con la nueva tecnología QTI (Quick to Install) el montaje de las puertas resulta cómodo y rápido, ya que van provistas de unas bisagras con muelles para su montaje y desmontaje, ahorrando tiempo en la instalación.



## DOORS

### DESCRIPTION

As a new thing in this series, we can highlight the rack symmetry, that means that the doors can be installed in either side of the rack.

With the new QTI technology (Quick to Install) mounting the doors is easy and quick, because they have hinges with springs for its assembly and disassembly, saving time in the installation.



## PORTES

### DESCRIPTION

Comme grande nouveauté de cette série, il faut distinguer la symétrie du châssis, ce qui veut dire que les portes peuvent être montées dans n'importe quelle face du châssis.

Avec la nouvelle technologie QTI (Quick To Install) le montage des portes résulte facile et rapide, puisqu'elles sont pourvues de charnières avec des ressorts pour le montage et démontage, en économisant du temps lors de l'installation.

## PUERTAS DE CRISTAL

### PUERTA DE CRISTAL SENCILLA

Esta puerta está disponible para los racks de ancho 600, 700 y 800 mm. y para todas las alturas abajo indicadas.

### DESCRIPCION

Consta de 2 perfiles de aluminio extruido que enmarcan lateralmente la puerta, pintados en RAL 9002.

Llevan un cristal templado de seguridad ahumado de 5 mm. de espesor.

La cerradura con cierre en un punto central, es de maneta ergonómica de poliamida, reforzada con fibra de vidrio que le confiere a la puerta una bonita estética y funcionalidad.

## GLASS DOORS

### SINGLE GLASS DOOR

This door is for the racks of 600, 700 and 800 mm. width and for all the rack's heights, mentioned below.

### DESCRIPTION

It has two side aluminium extrusion profiles that frame the door, painted in RAL 9002.

They have an annealing security smoked glass of 5 mm. thickness.

The key lock with locking in a central point, is with polyamide ergonomic handle, strengthened with glass fibre giving the door a nice aesthetic and functionality.

## PORTES EN VERRE

### SIMPLE PORTE EN VERRE

Cette porte est disponible pour les châssis ayant une largeur de 600, 700 et 800 mm et pour toutes les hauteurs ci-dessous indiquées.

### DESCRIPTION

Il est composé de 2 profils en aluminium extrudé qui encadrent latéralement la porte, peints avec RAL 9002.

Ils ont un verre trempé de sécurité fumé de 5 mm d'épaisseur.

La serrure avec fermeture dans un point central, est à poignée ergonomique en polyamide, renforcée de fibre en verre conférant à la porte esthétique et fonctionnalité.

ALTURA BASTIDOR RACK'S HEIGHT/HAUTEUR BAIE		ANCHO BASTIDOR (mm.) RACK'S WIDTH / LARGEUR BAIE		
19"	METRIC	600	700	800
14 U	26 SU	313.60.14	—	—
19 U	34 SU	313.60.19	—	—
23 U	42 SU	313.60.23	—	—
28 U	50 SU	313.60.28	313.70.28	—
32 U	58 SU	313.60.32	313.70.32	313.80.32
37 U	66 SU	313.60.37	313.70.37	313.80.37
41 U	74 SU	313.60.41	313.70.41	313.80.41
46 U	82 SU	313.60.46	313.70.46	313.80.46





**PUERTA DOBLE DE CRISTAL**

Esta puerta es únicamente para los racks de ancho 800 mm.

**DESCRIPCION**

Consta de dos perfiles de aluminio extruido, que enmarcan lateralmente cada una de las puertas, pintados en RAL 9002 y dos perfiles centrales en chapa de acero pintados en RAL 9002 .

Lleva un cristal templado de seguridad ahumado de 5 mm. de espesor.

La cerradura con cierre en dos puntos superior e inferior, es de maneta ergonómica de poliamida, reforzada con fibra de vidrio que le confiere a la puerta una bonita estética y funcionalidad.



**DOUBLE DOOR WITH GLASS**

This door is only for racks of 800 mm. width.

**DESCRIPTION**

It has two side aluminium extrusion profiles that frame the door, and a central steel profile both painted in RAL 9002.

They have an annealing security smoked glass of 5 mm. thickness.

The key lock with locking in two points top and bottom, is with polyamide ergonomic handle, strengthened with glass fibre giving the door a nice aesthetic and functionality.



**DOUBLE PORTE EN VERRE**

Cette porte est seulement disponible pour les châssis de 800 mm de largeur.

**DESCRIPTION**

Elle est composée de deux profils en aluminium extrudé qui encadrent latéralement chacune des portes, peints avec RAL 9002 et deux profils centraux en tôle d'acier peints avec RAL 9002.

Elle possède un verre trempé de sécurité fumée.

La serrure avec fermeture en deux points supérieur et inférieur, est à poignée ergonomique en polyamide, renforcée de fibre de verre, ce qui confère à la porte esthétique et fonctionnalité.

ALTURA BASTIDOR RACK'S HEIGHT HAUTEUR BAIE		ANCHO BASTIDOR (mm.) RACK'S WIDTH / LARGEUR BAIE
19"	METRIC	800
32U	58SU	319.80.32
37U	66SU	319.80.37
41U	74SU	319.80.41
46U	82SU	319.80.46

**PUERTAS METALICAS**

En las puertas metálicas cabe hacer la siguiente diferenciación: puertas frontales y puertas posteriores.

**PUERTAS FRONTALES**

Existen dos opciones, sencilla y doble.

**PUERTA FRONTAL SENCILLA**

Estas puertas están disponibles en los racks de ancho 600, 700 y 800 mm.

**METALLIC DOORS**

In the metallic doors we can make a differentiation: front and rear doors.

**FRONT DOORS**

There are two options: single and double.

**SINGLE FRONT DOOR**

This door is for the racks of 600, 700 and 800 mm. width.

**PORTES METALLIQUES**

Parmi les portes métalliques il faut faire la différence entre les portes frontales et les portes postérieures.

**PORTES LONGUES**

Il y a deux options : simples ou doubles.

**PORTE FRONTALE**

Ces portes sont disponibles dans les châssis ayant une largeur de 600, 700 et 800 mm.

ALTURA BASTIDOR RACK'S HEIGHT/HAUTEUR BAIE		ANCHO BASTIDOR (mm.) RACK'S WIDTH / LARGEUR BAIE		
19"	METRIC	600	700	800
14 U	26 SU	314.60.14	—	—
19 U	34 SU	314.60.19	—	—
23 U	42 SU	314.60.23	—	—
28 U	50 SU	314.60.28	314.70.28	—
32 U	58 SU	314.60.32	314.70.32	314.80.32
37 U	66 SU	314.60.37	314.70.37	314.80.37
41 U	74 SU	314.60.41	314.70.41	314.80.41
46 U	82 SU	314.60.46	314.70.46	314.80.46





## PUERTA FRONTAL DOBLE

Esta puerta es únicamente para los racks de ancho 800 mm.

### DESCRIPCION

Están fabricadas en chapa de acero y pintadas en RAL 9002.

La cerradura, con cierre en 2 puntos superior e inferior, con maneta ergonómica de poliamida reforzada de fibra de vidrio.



## DOUBLE FRONT DOOR

This door is only for racks of 800 m. width.

### DESCRIPTION

They are made of steel and painted in RAL 9002.

The key lock with locking in two points top and bottom, is with polyamide ergonomic handle, strengthened with glass fibre.



## DOUBLE PORTE FRONTALE

Cette porte est seulement disponible pour les châssis de 800 mm de largeur.

### DESCRIPTION

Elles sont fabriquées en tôle d'acier et peintes avec RAL 9002.

La serrure, avec fermeture en 2 points supérieur et inférieur, avec poignée ergonomique en polyamide renforcée de fibre de verre.

ALTURA BASTIDOR RACK'S HEIGHT HAUTEUR BAIE		ANCHO BASTIDOR (mm.) RACK'S WIDTH / LARGEUR BAIE
19"	METRIC	800
32U	58 SU	320.80.32
37U	66 SU	320.80.37
41U	74 SU	320.80.41
46U	82 SU	320.80.46



## PUERTAS TRASERAS

### Puerta trasera larga

Están fabricadas en chapa de acero y pintadas en RAL 9002.

Disponen de cierre de llave sencillo.

## REAR DOORS

### Long rear door

It is made of steel and painted in RAL 9002.

They have single key lock.

## PORTES DE DERRIERE

### Porte de derrière longue

Elles sont fabriquées en tôle d'acier et peintes avec RAL 9002.

Avec fermeture à clé simple.

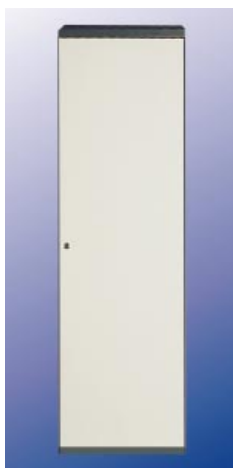

ALTURA BASTIDOR RACK'S HEIGHT/HAUTEUR BAIE		ANCHO BASTIDOR (mm.) RACK'S WIDTH / LARGEUR BAIE		
19"	METRIC	600	700	800
14 U	26 SU	315.60.14	—	—
19 U	34 SU	315.60.19	—	—
23 U	42 SU	315.60.23	—	—
28 U	50 SU	315.60.28	315.70.28	—
32 U	58 SU	315.60.32	315.70.32	315.80.32
37 U	66 SU	315.60.37	315.70.37	315.80.37
41 U	74 SU	315.60.41	315.70.41	315.80.41
46 U	82 SU	315.60.46	315.70.46	315.80.46





**Puerta trasera corta**

Estas puertas están disponibles en los racks de ancho 600, 700 y 800 mm.

Van equipadas con un panel paso de cables posterior sin tapa (la tapa debe pedirse por separado).

**DESCRIPCION**

Están fabricadas en chapa de acero y pintadas en RAL 9002.

El cierre es de llave sencillo.



**Short rear door**

This door is for the racks of 600, 700 and 800 mm. width.

They have a rear cable entry panel without lid (the lid must be ordered separately)

**DESCRIPTION**

Made in steel and painted in RAL 9002.

The locking is a simple key lock.



**Porte de derrière courte**

Ces portes sont disponibles pour les châssis ayant 600, 700 et 800 mm de largeur. Elles sont équipées d'un panneau de passage de câbles postérieur sans cache (le cache doit être commandé séparément)

**DESCRIPTION**

Elles sont fabriquées tôle d'acier et peintes avec RAL 9002.

La fermeture est à clé simple.



ALTURA BASTIDOR RACK'S HEIGHT/HAUTEUR BAIE		ANCHO BASTIDOR (mm.) RACK'S WIDTH / LARGEUR BAIE		
19"	METRIC	600	700	800
14 U	26 SU	—	—	—
19 U	34 SU	316.60.19	—	—
23 U	42 SU	316.60.23	—	—
28 U	50 SU	316.60.28	316.70.28	—
32 U	58 SU	316.60.32	316.70.32	316.80.32
37 U	66 SU	316.60.37	316.70.37	316.80.37
41 U	74 SU	316.60.41	316.70.41	316.80.41
46 U	82 SU	316.60.46	316.70.46	316.80.46

**OPCIONES TAPAS PANEL PASO DE CABLES POSTERIOR**

**Ciega:**

Fabricada en chapa de acero y pintada en RAL 9002.

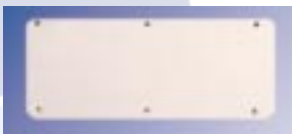

**OPTIONS FOR REAR CABLE ENTRY LIDS**

**Full:**

Made in steel and painted in RAL 9002.

**OPTIONS CACHES PANNEAU PASSAGE DE CABLES POSTERIEUR**

**Plain:**

Ils sont fabriquées en tôle d'acier et peintes avec RAL 9002.

<b>CODIGO PART NUMBER CODE</b>	<b>316.00.01</b>
--	------------------

**Con aireación:**

Fabricada en chapa de acero y pintada en RAL 9002.

Esta opción dispone la posibilidad de **FILTRO** (manta filtrante con PPI 20/10) para evitar la entrada de polvo.

(Código 316.01.01)



**With ventilation:**

Made in steel and painted in RAL 9002.

This option has the possibility of **FILTER** (Filtrating blanket with PPI 20/10 to avoid dust entry).

(Part Number 316.01.01)

**Avec Aération :**

Ils sont fabriqués en tôle d'acier et peints avec RAL 9002.

Cette option offre la possibilité de **FILTRE** (filtre avec PPI 20/10) pour éviter l'entrée de poussière.

(Code 316.01.01)

<b>CODIGO PART NUMBER CODE</b>	<b>316.00.02</b>
--	------------------



## TAPAS DE BASE

Las siguientes opciones sirven para ser montadas sobre la base de los bastidores.

### TAPA DE BASE CIEGA

Sirve para cerrar totalmente el hueco inferior del rack.

**Material:** Chapa de acero, pintado en RAL 7022.

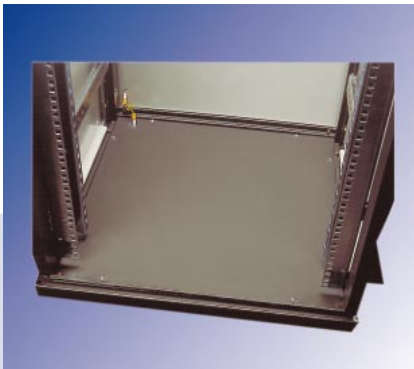

### TAPA DE BASE CON AIREACION

Sirve para cerrar el hueco inferior del rack. Dispone de unas ranuras que permiten la ventilación de los equipos instalados en su interior.

**Material:** Chapa de acero, pintado en RAL 7022.

Esta opción dispone de la posibilidad de filtro para evitar la entrada de polvo. (Código 322.01.01)

ANCHO BASTIDOR (mm.) RACK'S WIDTH LARGEUR BAIE	PROFUNDIDAD BASTIDOR (mm.) RACK'S DEPTH / PROFONDEUR BAIE		
	600	800	900
600	322.66.00	322.68.00	322.69.00
700	322.76.00	322.78.00	—
800	322.86.00	322.88.00	322.89.00



## BASE LIDS

The following options are mounted on the base of the racks.

### FULL BASE LID

It is used for closing completely the lower rack opening.

**Material:** Steel painted in RAL 7022.

ANCHO BASTIDOR (mm.) RACK'S WIDTH LARGEUR BAIE	PROFUNDIDAD BASTIDOR (mm.) RACK'S DEPTH / PROFONDEUR BAIE		
	600	800	900
600	321.66.00	321.68.00	321.69.00
700	321.76.00	321.78.00	—
800	321.86.00	321.88.00	321.89.00

### VENTILATION BASE LID

It is used for closing the lower rack's opening. It has slots to allow the perfect ventilation to the equipment installed inside.

**Material:** Steel painted in RAL 7022.

This option has the possibility to install a filter to avoid the dust entry. (Part Number 322.01.01)



## CACHES DE BASE

Les options suivantes sont montées sur la base des châssis.

### CACHE DE BASE PLEIN

Il sert à fermer complètement le vide intérieur du châssis.

**Matériau :** Tôle d'acier, peinte avec RAL 7022.

### CACHE DE BASE AVEC AERATION

Il sert à fermer le vide inférieur du châssis. Il dispose de rainures permettant la ventilation des équipements installés dans son intérieur.

**Matériau :** Tôle d'acier, peinte avec RAL 7022.

Cette option offre la possibilité de filtre pour éviter l'entrée de poussière (Code 322.01.01)

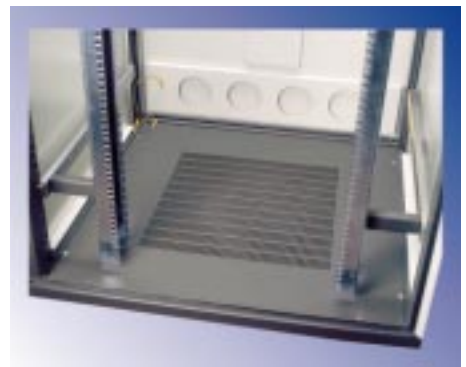



**SOBRETECHO CIEGO**

Sobretecho completo. Se puede sobre elevar para permitir la adecuada ventilación de los equipos.

**Material:** Chapa de acero, pintado en RAL 7022.



**FULL TOP COVER**

Full top cover, can be lifted up to allow the adequate equipment's ventilation.

**Material:** Steel, painted in RAL 7022.



**SURTOIT PLEIN**

Surtoit complet. Il peut être élevé pour permettre la ventilation appropriée des équipements.

**Matériau :** Tôle d'acier, peinte avec RAL 7022.

ANCHO BASTIDOR (mm.) RACK'S WIDTH LARGEUR BAIE	PROFUNDIDAD BASTIDOR (mm.) RACK'S DEPTH / PROFONDEUR BAIE		
	600	800	900
600	317.66.00	317.68.00	317.69.00
700	317.76.00	317.78.00	—
800	317.86.00	317.88.00	317.89.00

**SISTEMA MULTIFUNCION**

**MARCO BASE/TECHO MULTIFUNCION**

Marco indispensable para la instalación de las opciones multifunción. Se debe pedir el marco correspondiente al ancho y profundidad nominal del bastidor (ver tabla adjunta). Su instalación se realiza bien sobre la base o el techo del bastidor permitiéndole una gran diversidad de combinaciones y una mayor funcionalidad.

**MULTIFUNCTION SYSTEM**

**MULTIFUNCTION BASE/TOP FRAME**

This frame is a requisite when installing all the multifunction options. It should be ordered the frame according to the nominal width and depth of the rack (see the table below). Its installation is done on the base or top of the rack, being able to create various combinations and great functionality.

**MULTIFONCTION SYSTEME**

**CADRE BASE/TOIT MULTIFONCTION**

Ce cadre est indispensable pour l'installation des options multifonction. Le cadre correspondant à la largeur et la profondeur nominale de la baie doit être commandé (voir table, ci-jointe).

Son installation se réalise sur la base ou sur le toit du châssis, permettant une grande diversité de combinaisons et une plus grande fonctionnalité.

ANCHO BASTIDOR (mm.) RACK'S WIDTH LARGEUR BAIE	PROFUNDIDAD BASTIDOR (mm.) RACK'S DEPTH / PROFONDEUR BAIE		
	600	800	900
600	323.66.00	323.68.00	323.69.00
700	323.76.00	323.78.00	—
800	323.86.00	323.88.00	323.89.00

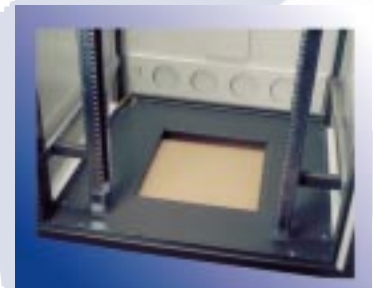



## SOBRETECHO MULTIFUNCION

Sobretecho indispensable a la hora de la instalación de todas las opciones multifunción. Se debe pedir el sobretecho correspondiente al ancho y profundidad nominal del rack, según tabla adjunta. Las opciones multifunción tienen una instalación común a todos los sobretechos.

**Material:** Chapa de acero, pintado en RAL 7022.



## MULTIFUNCTION TOP COVER

Necessary top cover when installing all the multifunction top cover options. It has to be ordered the top cover according to the nominal width and depth of the rack, see the attached table. The multifunction options have a common installation to all the top covers.

**Material:** Steel, painted in RAL 7022.



## SURTOIT MULTIFONCTION

Surtoit indispensable au moment de l'installation de toutes les options multifonctions dans le surtoit. Le cadre correspondant à la largeur et la profondeur nominale du châssis doit être commandé selon le tableau ci-joint. Les options multifonctions ont une installation commune à tous les surtoits.

**Matériau:** Tôle d'acier, peinte avec RAL 7022.

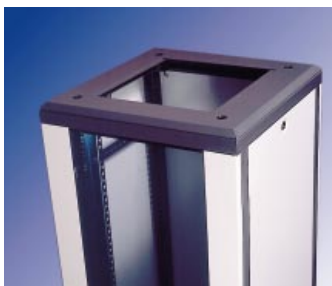

ANCHO BASTIDOR (mm.) RACK'S WIDTH LARGEUR BAIE	PROFUNDIDAD BASTIDOR (mm.) RACK'S DEPTH / PROFONDEUR BAIE		
	600	800	900
600	318.66.00	318.68.00	318.69.00
700	318.76.00	318.78.00	—
800	318.86.00	318.88.00	318.89.00

### OPCIONES COMUNES A MARCO BASE/TECHO Y SOBRETECHO MULTIFUNCION

Confieren al bastidor gran versatilidad, ya que se pueden realizar multitud de combinaciones, según las necesidades de cada instalación.

Las siguientes opciones multifunción van instaladas en el hueco central que deja el marco base/techo o sobretecho multifunción. Las opciones de 1/3 y 2/3 son combinables entre sí, y las que son 3/3 cierran totalmente el hueco del marco, por tanto solamente se necesita una unidad.

### COMMON OPTIONS TO BASE/TOP AND TOP COVER MULTIFUNCTION

Give the rack a great versatility, being able to do a big amount of possible combinations, according to the necessities of each installation.

The following multifunction options are installed in the central opening that has the multifunction base/top or top cover. 1/3 and 2/3 options can be combined between them, and the 3/3 one closes completely the frame opening, so only one unit is needed.

### OPTIONS COMMUNES AU CADRE BASE/TOIT ET SURTOIT MULTIFONCTION

Ces options confèrent au châssis une grande versatilité, puisque plusieurs combinaisons peuvent être réalisées selon les besoins de chaque installation.

Les options multifonction suivantes vont être installées dans le vide central que laisse le cadre base/toit et le surtoit multifonction. Les options de 1/3 et 2/3 sont combinables entre elles et celles qui sont 3/3 ferment déjà complètement le vide du cadre, une seule unité étant donc nécessaire.

### TAPA 1/3 PASO DE CABLES

Tapa con abertura que permite el paso de cables. Dispone de dos bandas de goma espuma para evitar el roce de los mismos.

**Material:** Chapa de acero, pintado en RAL 7022.

### 1/3 CABLE ENTRY LID

Lid with an opening to allow cable's entry. It has two rubber bands to avoid the cable friction.

**Material:** Steel, painted in RAL 7022.

### CACHE 1/3 PASSAGE DE CABLES

Cache avec ouverture qui permet le passage de câbles. Il dispose de deux bandes en caoutchouc mousse pour éviter le frottement de ces derniers.

**Matériau:** Tôle d'acier, peinte avec RAL 7022.

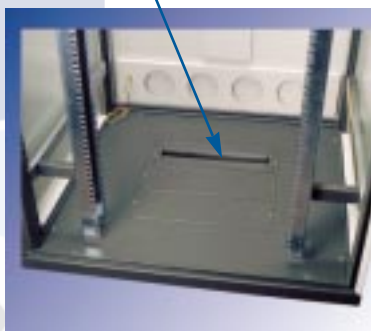

**CODIGO  
PART NUMBER  
CODE** 323.13.01





**TAPA 1/3 CIEGA**

Tapa ciega que cierra 1/3 del hueco que deja el marco base/techo y sobretecho multifunción.

**Material:** Chapa de acero, pintado en RAL 7022.



**1/3 FULL LID**

Plain lid that closes 1/3 of the opening that has the base/top and top cover multifunction frames.

**Material:** Steel, painted in RAL 7022.

<b>CODIGO PART NUMBER CODE</b>	<b>323.13.02</b>
--	------------------



**CACHE 1/3 PLEIN**

Cache plein qui ferme 1/3 du vide laissé par le cadre base/toit et surtôt multifonction.

**Matériau :** Tôle d'acier, peinte avec RAL 7022.

**TAPA 3/3 CIEGA**

Tapa ciega que cierra la totalidad del hueco que deja el marco base/techo y sobretecho multifunción.

**Material:** Chapa de acero, pintado en RAL 7022.

<b>CODIGO PART NUMBER CODE</b>	<b>323.33.01</b>
--	------------------

**3/3 FULL LID**

Full lid that covers the whole opening of the base/top and top cover multifunction frames.

**Material:** Steel, painted in RAL 7022.

**CACHE 3/3 PLEIN**

Cache plein qui ferme complètement le vide laissé par le cadre base/toit et surtoit multifonction.

**Matériau :** Tôle d'acier, peinte avec RAL 7022.



**UNIDADES AIREACION 1/3,2/3 Y 3/3**

Unidades de ventilación con dos, cuatro y seis ventiladores de 220V. Ocupan 1/3, 2/3 y 3/3 respectivamente del hueco del marco base/techo y sobretecho multifunción.

**NOTA:** Estas unidades pueden ser suministradas para 115 V AC y 48 V DC. Añadir al código correspondiente a cada modelo de unidad / **115 V AC** o / **48 V DC**, según la tensión requerida.

Dispone de la opción de **termostato (código 327.00.01)** y de **filtro (código 327.01.01)**

**REMARK:** These units can be delivered for 115 V AC and 48 V DC. Add to the corresponding part number / **115V AC** or **48 V DC**, according to the required voltage.

It has the option of a **thermostat (part number 327.00.01)** and **filter (part number 327.01.01)**

**REMARQUE :** Ces unités peuvent être fournies pour 115V CA et 48V DC. Ajouter au code correspondant à chaque modèle d'unité / **115V CA** ou **48V DC** selon la tension requise.

Dispose de l'option de **thermostat (code 327.00.01)** et de **filtre (code 327.01.01)**

**1/3, 2/3 AND 3/3 FAN UNITS**

Fan units with two, four and six fans of 220 V. It takes up 1/3, 2/3 and 3/3 respectively of the opening of base/top and top cover multifunction frames.

<b>CODIGO PART NUMBER CODE</b>	<b>327.13.02</b>
--	------------------

<b>CODIGO PART NUMBER CODE</b>	<b>327.23.04</b>
--	------------------

<b>CODIGO PART NUMBER CODE</b>	<b>327.33.06</b>
--	------------------

**UNITES D'AERATION 1/3 , 2/3 ET 3/3**

Unité de ventilation à deux, trois et quatre ventilateurs de 220V. Elles occupent 1/3, 2/3 et 3/3 du vide du cadre base/toit et surtoit multifonction.

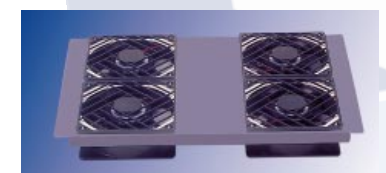



## BASTIDOR PIVOTANTE

### DESCRIPCION

El bastidor pivotante (se debe utilizar únicamente en racks de ancho 800 mm.) está diseñado para permitir un fácil y cómodo acceso a la parte posterior de los equipos tanto de 19" como métricos en él montados. Está especialmente indicada su instalación en todos aquellos casos en que existan severas restricciones de espacio para acceder a los bastidores por la parte posterior.

El bastidor se puede retrasar en pasos de 25 mm.

Existen dos bastidores pivotantes según las alturas útiles:

19U/ 34 SU altura útiles - Se montan en racks de 23U como mínimo.

39U/ 70 SU altura útiles - Se montan en racks de 41U.

Pueden equiparse con columnas de 19" ó métricas según los equipos que se vayan a instalar.

Las cargas máximas según los bastidores son las siguientes:

19U/ 34 SU altura útiles- Carga Máxima 50 Kg.

39U/ 70 SU altura útiles- Carga Máxima 100 Kg.

La cerradura es sin llave de tipo maneta. Tiene un punto central de cierre, pudiéndose cambiar el sentido de apertura, a derechas o izquierdas.

### Material

Acero

### Acabado

Pintado RAL 9002.

### Suministro

Se suministra totalmente montado e incluye los soportes intermedios para permitir su desplazamiento.



## PIVOTING FRAME

### DESCRIPTION

The pivoting frame (it is only used in 800 mm. width racks) is designed to enable an easy and simple access to the rear part of the 19" and metric equipment therein placed. It is specially cut out for those cases in which stands a serious lack of space to attain the frame's rear part.

The rack can be step backwards in steps of 25 mm.

There are two pivoting frames according to the util heights:

19U/ 34 SU available heights - They are placed in racks of a minimum of 23U.

39U/ 70 SU available heights - They are placed in racks of a minimum of 41U.

It can be placed 19" or metric columns depending on the equipments installed inside.

The maximum weights according to the racks are the following:

19U/ 34 SU available heights- Maximum Weights 50 Kg.

39U -70 SU available heights- Maximum Weights 100 Kg.

The locking is with a handle, without key. It has a central locking point, being able to change opening sense from the left to the right.

### Material

Steel

### Finish

Painted in RAL 9002.

### Supply

It is delivered wholly assembled and includes all the intermediate profiles to allow its movement.



## CHASSIS PIVOTANT

### DESCRIPTION

Le châssis pivotant (doit être utilisé seulement dans des châssis de 800 mm de largeur) est conçue pour permettre un accès facile à la partie postérieure des équipements aussi bien de 19" que métriques montés dans celui-ci. Son installation est spécialement indiquée dans tous les cas où il y a des restrictions sévères d'espace pour accéder aux châssis par la partie postérieure.

Le châssis peut être reculé en crans de 25 mm.

Il existe deux châssis pivotants selon les hauteurs utiles :

19U/ 34 SU de hauteur utile - Ils sont montés en châssis de 23U minimum.

38U/ 70 SU de hauteur utile \_ Il sont montés en châssis de 41U.

Ils peuvent être équipés de colonnes de 19" ou métriques selon les équipements qui seront installés.

Les charges maximales selon les châssis sont les suivantes :

19U/ 34 SU de hauteur utile - Charge maximale 50 kg

39U/ 70 SU de hauteur utile - Charge maximale 100 kg.

La serrure est sans clé de type poignée. Elle a un point central de fermeture, permettant de changer le sens de l'ouverture à droite ou à gauche.

### Matériau

Acier

### Finition

Peint avec RAL 9002.

### Livraison

Il est livré complètement monté et inclut les supports intermédiaires pour permettre son déplacement.



**ANCHO BASTIDOR / RACK'S WIDTH / LARGEUR BAIE 800 mm.**

19"

ALTURA UTIL BASTIDOR RACK'S UTIL HEIGHT HAUTEUR UTILE BAIE	ALTURA UTIL PIVOTANTE PIVOTING UTIL HEIGHT HAUTEUR UTILE PIVOTANT	FONDO BASTIDOR RACK'S DEPTH PROFONDEUR BAIE	CODIGO PART NUMBER CODE
23 U MIN.	19 U	600	304.86.19
		800	304.88.19
41 U	39 U	600	304.86.39
		800	304.88.39
<b>METRICO / METRIC / METRIQUE</b>			
42 SU MIN.	34 SU	600	305.86.34
		800	305.88.34
74 SU	70 SU	600	305.86.70
		800	305.88.70





## ZOCALO PARA BASTIDORES

### DESCRIPCION

Aumenta la altura total del rack en 100 mm. (sin pies niveladores).

Consta de 4 tapas desmontables que pueden ser ciegas o con ventilación y 4 esquinas que son las que soportan el peso del rack.

Se instala debajo del bastidor mediante 4 tornillos.

**Material:** Chapa de acero.

**Acabado:** Pintado RAL 7022.

**Suministro:** Totalmente montado.



## RACK'S PLINTH

### DESCRIPTION

It increases the total rack's height in 100 mm. (without leveling feet)

It has 4 dismountable lids, that can be full or with ventilation, and 4 corners that support all the rack's weight.

It is installed under the rack with four screws.

**Material:** Built in steel.

**Finish:** Painted in RAL 7022.

**Supply:** Wholly assembled.



## SOCLE POUR CHASSIS

### DESCRIPTION

Il augmente la hauteur totale du châssis à 100 mm (sans pieds niveleurs).

Il est composé de 4 caches démontables qui peuvent être pleins ou avec ventilation et de 4 coins qui supportent le poids du châssis.

Il est installé sous le châssis grâce à 4 vis.

**Matériau :** Tôle d'acier.

**Finition :** Peint avec RAL 7022.

**Livraison :** Complètement monté.

### ZOCALO TAPAS CIEGAS PLINTH WITH FULL LIDS / SOCLE A CACHES PLEIN

ANCHO BASTIDOR (mm.) RACK'S WIDTH LARGEUR BAIE	PROFUNDIDAD BASTIDOR (mm.) RACK'S DEPTH / PROFONDEUR BAIE		
	600	800	900
600	324.66.00	324.68.00	324.69.00
700	324.76.00	324.78.00	—
800	324.86.00	324.88.00	324.89.00

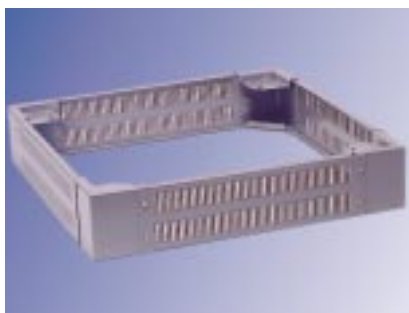

### ZOCALO TAPAS VENTILACION PLINTH WITH VENTILATION LIDS / SOCLE A CACHES AVEC VENTILATION

ANCHO BASTIDOR (mm.) RACK'S WIDTH LARGEUR BAIE	PROFUNDIDAD BASTIDOR (mm.) RACK'S DEPTH / PROFONDEUR BAIE		
	600	800	900
600	324.66.01	324.68.01	324.69.01
700	324.76.01	324.78.01	—
800	324.86.01	324.88.01	324.89.01



**SOPORTE LATERAL DE CABLES**

**DESCRIPCION**

Previsto para la sujeción de cables en los bastidores, aprovechando al máximo el espacio disponible.

Está situado de columna exterior a columna exterior en profundidad.

Está disponible en las tres profundidades, 600, 800 y 900 mm.

Está perforado en toda su longitud para permitir la fijación de cables mediante bridas de plástico.

Esta diseñado de acuerdo a la tecnología QTI, por lo que su instalación resulta rápida y cómoda.

**Material:** Acero 1,5 mm.

**Acabado:** Bicromatado.



**SIDE CABLES SUPPORT**

**DESCRIPTION**

It is for the lateral fixing of cables in racks, taking benefit of the space available.

It is located between the structure columns in depth.

It is available in three depths, 600, 800 and 900 mm.

It is perforated in all its length to allow the cables fixing with plastic ties.

It is designed according to the QTI technology, so its installation is quick and easy.

**Material:** Steel of 1.5 mm.

**Finish:** Bichromated.



**SUPPORT LATERAL DE CABLES**

**DESCRIPTION**

Prévus pour la fixation latérale de câbles dans les châssis, en profitant au maximum de l'espace disponible.

Il est placé de colonne extérieure à colonne extérieure au profondeur.

Il est disponible en trois profondeurs: 600, 800 et 900 mm.

Ils sont perforés sur toute la longueur pour permettre la fixation de câbles par des brides en plastique.

Ils sont conçus selon la technologie QTI, c'est pourquoi leur installation résulte rapide et facile.

**Matériau :** Acier de 1,5 mm.

**Finition :** Bichromaté.

PROFUNDIDAD BASTIDOR / RACK'S DEPTH / PROFONDEUR BAIE (mm.)		
600	800	900
325.06.00	325.08.00	325.09.00

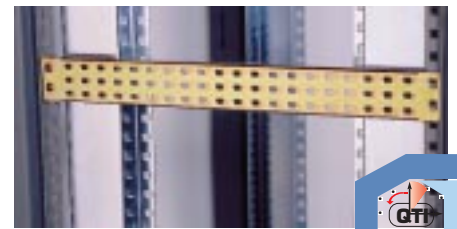

**SOPORTE LONGITUDINAL DE CABLES**

**DESCRIPCION**

Previstos para la sujeción de cables en los bastidores (a lo ancho). Diseñado de acuerdo a la tecnología QTI, por lo que su instalación resulta rápida y cómoda.

Está situado de columna exterior a columna exterior a lo ancho.

Está perforado en toda su longitud para permitir la fijación de cables mediante bridas de plástico.

Está disponible en los tres anchos 600, 700 y 800 mm.

**Material:** Acero 1,5 mm.

**Acabado:** Bicromatado.

**LONGITUDINAL CABLES SUPPORT**

**DESCRIPTION**

It is used to fix the cables in the side of the racks (width). They are designed according to the QTI technology, so its installation is quick and easy.

It is located between the structure columns in width.

It is perforated in all its length to allow the cable's fixing with plastic ties.

It is available in three widths 600, 700 and 800 mm.

**Material:** Steel of 1,5 mm.

**Finish:** Bichromated.

**SUPPORT LONGITUDINAL DE CABLES**

**DESCRIPTION**

Prévus pour la fixation latérale de câbles dans les châssis (en largeur). Ils sont conçus selon la technologie QTI, donc leur installation est rapide et facile.

Il est placé entre deux colonnes extérieures en largeur.

Ils sont perforés sur toute leur longueur pour permettre la fixation de câbles par des brides en plastique.

Il est disponible en trois largeurs : 600, 700 et 800 mm.

**Matériau :** Acier de 1.5 mm.

**Finition :** Bichromaté.

ANCHURA BASTIDOR / RACK'S WIDTH / LARGEUR BAIE (mm.)		
600	700	800
325.60.01	325.70.01	325.80.01





## BANDEJA VERTICAL DE CABLES

### DESCRIPCION

Diseñada para la sujeción de cables en los bastidores (a lo alto). Diseñada de acuerdo a la tecnología QTI, por lo que su instalación resulta rápida y cómoda.

Está situada de un soporte de equipos a otro, a lo alto.

Está perforada en toda su longitud para permitir la fijación de cables mediante bridas de plástico.

Medidas: 96 mm de ancho x 30 mm de alto.

**Material:** Acero 1,2 mm.

**Acabado:** Bicromatado.

## VERTICAL CABLES TRAY

### DESCRIPTION

It is designed to fix the cables in the racks ( in height). It is designed according to the QTI technology, so its installation is quick and easy.

It is placed from one equipment support to the other, in height.

It is perforated in all its length to allow the cable's fixing with plastic ties.

Measures: 96 mm. width x 30 mm. height

**Material:** Steel of 1,2 mm.

**Finish:** Bichromated.

## PLATEAU VERTICAL DE CABLES

### DESCRIPTION

Ils sont conçus pour la fixation de câbles dans les châssis (en hauteur), selon la technologie QTI, donc d'installation rapide et facile.

Il est placé d'un support d'équipements à un autre, en hauteur.

Il est perforé sur toute sa longueur pour permettre la fixation de câbles par des brides en plastique.

Mesures : 96 mm de largeur x 30 mm de hauteur.

**Matériau :** Acier de 1.2 mm.

**Finition :** Bichromaté.

ALTURA BASTIDOR RACK'S HEIGHT HAUTEUR BAIE		CODIGO PART NUMBER / CODE
19"	METRIC	
32U	58SU	325.00.32
37U	66SU	325.00.37
41U	74SU	325.00.41
46U	82SU	325.00.46



## KIT UNION BASTIDORES EN BATERIA

### DESCRIPCION

Diseñado para la unión de los bastidores en batería de una forma fácil y segura. Se suministra en kit de 4 conjuntos de placa y tornillería.

Está diseñado de acuerdo a la tecnología QTI, por lo que su instalación resulta rápida y cómoda.

**Material:** Acero 2 mm.

**Acabado:** Bicromatado.

## JOINING KIT FOR RACKS BAYS

### DESCRIPTION

Designed to link bay of racks in an easy and safe way.

It consists of a kit of four plate groups of bolts and nuts.

It is designed according to the QTI technology, so its installation is quick and easy.

**Material:** Steel of 2 mm.

**Finish:** Bichromated.

## KIT UNION CHASSIS EN BATTERIE

### DESCRIPTION

Il est conçu pour l'union des châssis en batterie de façon simple et sûre. Il est livré en kit de 4 ensembles de plaque et vis.

Il est conçu selon la technologie QTI, d'où une installation rapide et facile.

**Matériau :** Acier de 2 mm.

**Finition :** Bichromaté.

CODIGO PART NUMBER CODE	341.00.01
-------------------------------	-----------





**KIT SOPORTE EQUIPOS 19" Y METRICO**

**DESCRIPCION**

Necesarios para el montaje de equipos, paneles frontales, chasis, etc... de 19" o métricos.

Los códigos indicados son para dos piezas.

Incluye el par de soportes de equipos y todos los accesorios necesarios para su fijación en todos los anchos de bastidores.

**Material:** Acero 2 mm.

**Acabado:** Bicomatado.



**19" AND METRIC EQUIPMENT SUPPORT KIT**

**DESCRIPTION**

They must be used to install 19" and metric equipment, front panels, chassis, etc.

The codes are for two pieces.

It includes the pair of equipment supports and all the necessary accessories for its fixing in all the rack's width.

**Material:** Steel of 2 mm.

**Finish:** Bichromated.



**KIT SUPPORT D'EQUIPEMENTS 19" ET METRIQUE**

**DESCRIPTION**

Ils sont nécessaires pour le montage d'équipements, panneaux frontaux, châssis, etc. de 19" ou métriques.

Les codes indiqués sont pour deux pièces.

Ils comprennent le couple de support d'équipements et tous les accessoires nécessaires pour leur fixation sur toutes les largeurs de châssis.

**Matériau :** Acier de 2 mm.

**Finissage :** Bichromaté.

SOPORTE EQUIPOS 19" 19" EQUIPMENT SUPPORT SUPPORT EQUIPMENTS 19"				SOPORTE EQUIPOS METRICO METRIC EQUIPMENT SUPPORT SUPPORT EQUIPMENTS METRIQUE			
ALT. BAST RA. HEIGHT HAUTEUR BAIE	ANCHO BASTIDOR (mm.) RACK'S WIDTH / LARGEUR BAIE			ALT. BAST RA. HEIGHT HAUTEUR BAIE	ANCHO BASTIDOR (mm.) RACK'S WIDTH / LARGEUR BAIE		
	600	700	800		600	700	800
14 U	310.60.14	-	-	26 SU	311.60.26	-	-
19 U	310.60.19	-	-	34 SU	311.60.34	-	-
23 U	310.60.23	-	-	42 SU	311.60.42	-	-
28 U	310.60.28	310.70.28	-	50 SU	311.60.50	311.70.50	-
32 U	310.60.32	310.70.32	310.80.32	58 SU	311.60.58	311.70.58	311.80.50
37 U	310.60.37	310.70.37	31080.37	66 SU	311.60.66	311.70.66	311.80.58
41 U	310.60.41	310.70.41	310.80.41	74 SU	311.60.74	311.70.74	311.80.66
46 U	310.60.46	310.70.46	310.80.46	82 SU	311.60.82	311.70.82	311.80.74





## PERFIL EMBELLECEDOR

Cuando no es necesario que el bastidor lleve puerta se pueden instalar dos tipos de perfiles embellecedores.

Uno cuando incorpora soportes de equipos de 19" en bastidores de ancho 600 mm. y otro para todos los anchos.

## EMBELLISHING PROFILE

When it is not necessary for the rack to have front door, it can be installed two types of embellishing profiles.

One is for the rack when it has 19" equipment supports in racks of 600 mm. width and another for all the widths.

## PROFIL ENJOLIVEUR

Lorsqu'il n'est pas nécessaire que le châssis ait une porte frontale, deux types de profil d'enjoliveur peuvent être installés. Un lorsqu'il comprend des supports d'équipements de 19" de large 600 mm et un autre pour le reste de la largeur.

19"		METRIC	
ANCHO BASTIDOR (600 mm.) RACK'S WIDTH / LARGEUR BAIE		ANCHO BASTIDOR (600, 700, 800 mm.) RACK'S WIDTH / LARGEUR BAIE	
ALTURA BASTIDOR RACK'S HEIGHT HAUTEUR BAIE	CODIGO PART NUMBER CODE	ALTURA BASTIDOR RACK'S HEIGHT HAUTEUR BAIE	CODIGO PART NUMBER CODE
14U	312.00.14	26SU	312.01.26
19U	312.00.19	34SU	312.01.34
23U	312.00.23	42SU	312.01.42
28U	312.00.28	50SU	312.01.50
32U	312.00.32	58SU	312.01.58
37U	312.00.37	66SU	312.01.66
41U	312.00.41	74SU	312.01.74
46U	312.00.46	82SU	312.01.82



## TAPA LATERAL FRONTAL

### DESCRIPCION

Cubre el espacio lateral entre los soportes de equipos de 19" y las columnas de la estructura, en los racks de ancho 800 mm.

Existen dos posibilidades: Ciego y con paso para la organización de cables.

**Material:** Acero 1.5 mm.

**Acabado.** Pintado RAL 9002.

## FRONTAL LATERAL LID

### DESCRIPTION

Designed to cover the lateral gap among the 19" equipment and the frame's columns in the racks of 800 mm. width.

There are two possibilities: Full and with cable entry for its organization.

**Material:** Steel of 1.5 mm.

**Finish:** Painted in RAL 9002.

## CACHE LATERAL FRONTAL

### DESCRIPTION

Il couvre l'espace latéral entre les supports d'équipements de 19" et les colonnes de la structure, dans les châssis de 800 mm de largeur.

Il y a deux possibilités : Plein et permettant le passage de câbles.

**Matériau :** Acier de 1,5 mm.

**Finition :** Peint avec RAL 9002.

### CIEGA / FULL / PLEIN

ALTURA BASTIDOR RACK'S HEIGHT HAUTEUR BAIE (mm.)		ANCHO BASTIDOR (800mm.) RACK'S WIDTH / LARGEUR BAIE	
		CIEGO FULL / PLEIN	PASO CABLES CABLE ENTRY PASSAGE CABLES
19"	METRIC	CODIGO/PART NUMBER/CODE	
32U	58SU	326.00.32	326.01.32
37U	66SU	326.00.37	326.01.37
41U	74SU	326.00.41	326.01.41
46U	82SU	326.00.46	326.01.46



PASO CABLES / CABLE ENTRY  
PASSAGE CABLES